

Школьный этап

Всероссийской олимпиады школьников

по механике

Ученика (цы) 8 класса

МОБУ Смрудовской школы

Фамилия ученика (цы) Черныш

Имя ученика (цы) Валерия

Отчество ученика (цы) Игорьевна

Число месяц и год рождения 10.03.2009

ФИО учителя, оказавшего помощь в подготовке
к олимпиаде

Чаруева Эльвира Александровна

248

XXIII Всероссийская олимпиада по технологии

Школьный этап.

Уважаемый участник!

ПЕРЕД ВЫПОЛНЕНИЕМ ЗАДАНИЯ ВНИМАТЕЛЬНО ПРОЧИТЕ ИНСТРУКЦИЮ

На выполнение задания отводится 1 час (60 минут). Задание состоит из 25 тестовых вопросов, в которых предложены тесты с одним или несколькими правильными ответами. Также предложены теоретические вопросы, на которые следует дать исчерпывающий ответ. Задача участника внимательно ознакомиться с предложенными заданиями и выполнить их в строгом соответствии с формулировкой.

**Задания теоретического конкурса по номинации
«Культура дома, дизайн и технологии»
8–9 класс**

1.

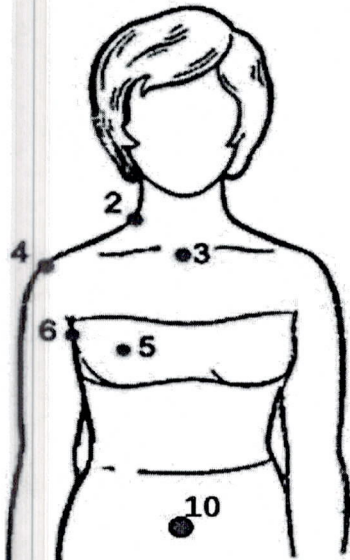

Для снятия мерок с фигуры человека, необходимо знать антропометрические точки. Укажите соответствие правильным антропометрическим точкам:

(впишите правильные ответы)

а) яремная впадина - 3;

б) точка основания шеи - 2;

в) передний нижний угол подмышечной впадины - 6.

2. Укажите, какой метод конструирования представлен на изображении:
(впишите правильный ответ)

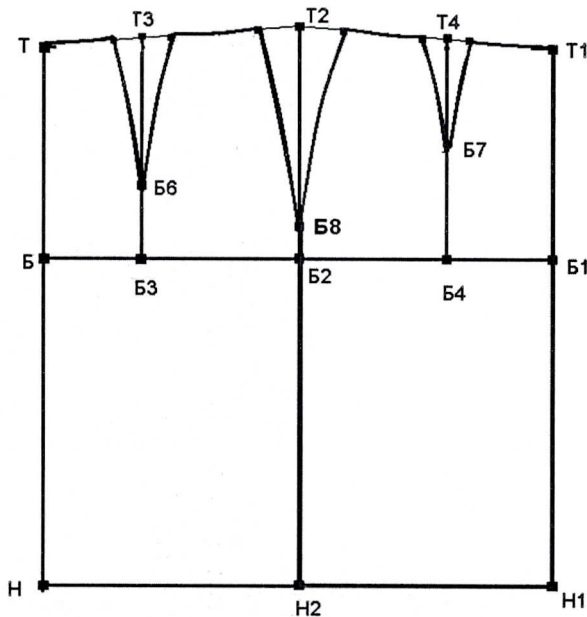

Ответ: _____

3.

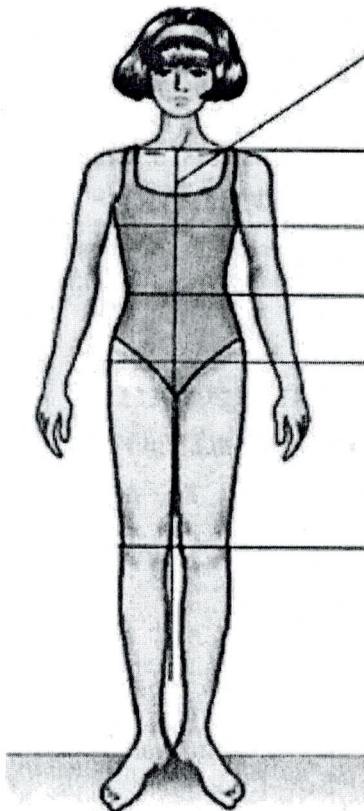

Какую линию не относят к горизонтальным линиям фигуры:
(отметьте знаком + правильный ответ)

- а) Линия шеи;
- б) Линия середины переда;
- в) Линия груди;
- г) Линия колен.

4. В какой из отраслей изготавливаются орудия труда и рабочие

- а) в машиностроении;
- б) в сельском хозяйстве;
- в) в химической промышленности;
- г) в теплоэнергетике.

5. .

Устройство газовых лазеров

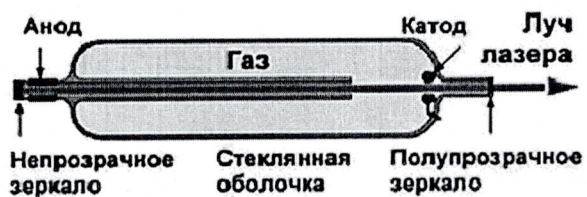

Процесс перекачки энергии внешнего источника в рабочую среду газового лазера производится за счет:

- а) За счет химической реакции;
- б) За счет воздействия мощного источника света;
- в) За счет возникновения электрического разряда;
- г) За счет перехода электронов с одного типа полупроводника на другой.

6. На рисунке изображена схема машинного шва, который применяется при изготовлении различных швейных изделий. Укажите, верны ли утверждения, представленные в таблице: (впишите правильные ответы: да/нет)

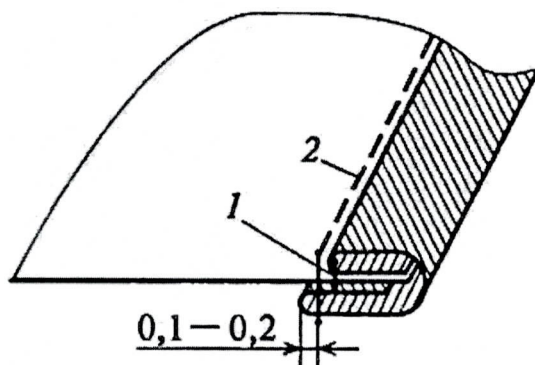

Этот шов применяют для обработки краев деталей, низа изделия и рукавов, среза горловины, пройм в изделиях без рукавов, разрезов застежек, нижнего среза басок, воланов	<u>да</u>
Этот шов применяют для постоянного соединения деталей в тех местах, где машинная строчка невозможна, или в тех случаях, когда требуется получить шов повышенной растяжимости.	<u>нет</u>

7. Как называется творческая деятельность, направленная на формирование и упорядочение предметно-пространственной среды, на достижение единства её функциональных и эстетических аспектов:

(отметьте знаком + правильный ответ)

- а) Дизайн;
- б) Конструирование;
- в) Моделирование;
- г) Эргономика.

8. Установите соответствие между видом хлеба и его определением: (установите правильное соответствие)

	Термин		Определение
1	Сайка	а	Французский белый батон разной длины с хрустящей корочкой. В переводе с французского его название означает «палка»
2	Багет	б	Белые пресные, полые внутри, круглые лепешки

3	Калач	в	Продолговатый или круглый пшеничный хлебец
4	Каравай	г	Круглый плетеный хлеб
5	Кулич	д	Круглый, красиво украшенный праздничный хлеб из сдобного теста
6	Лаваш	е	Пасхальный хлеб из дрожжевого теста с изюмом, миндалем или цукатами
7	Пита	ж	Хлеб в виде тонких лепешек овальной формы, выпекаемых в тандыре

1 - д, 2 - г, 3 - д, 4 - ж, 5 - е, 6 - а, 7 - в.

9. Для какой технологической операции используется средство малой механизации, представленное на иллюстрации:

(отметьте знаком + правильный ответ)

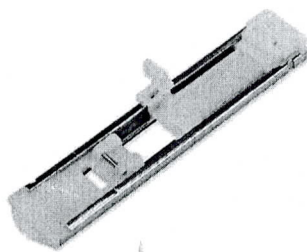

- а) Для пришивания пуговиц;
- б) Для выметывания петель;
- в) Для выполнения вышивки;
- г) Для вшивания потайной молнии.

10. Установите правильную технологическую последовательности обработки горловины подкройной обтачкой (поставьте под рисунком номер операции по порядку): (установите правильное соответствие)

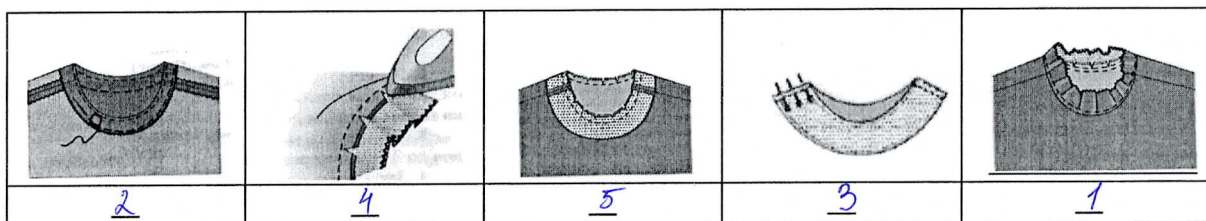

11. Как называется японское искусство плотного вязания на спицах или крючком маленьких мягких зверушек и человекоподобных существ (это могут быть и различные предметы, как бы наделённые человеческими качествами): (отметьте знаком + правильный ответ)

- а) Оригами;
- б) Амигуруми;
- в) Омияге;
- г) Канзаши.

12. Какие модели юбок выполнены с группой односторонних складок: (отметьте знаком + правильные ответы)

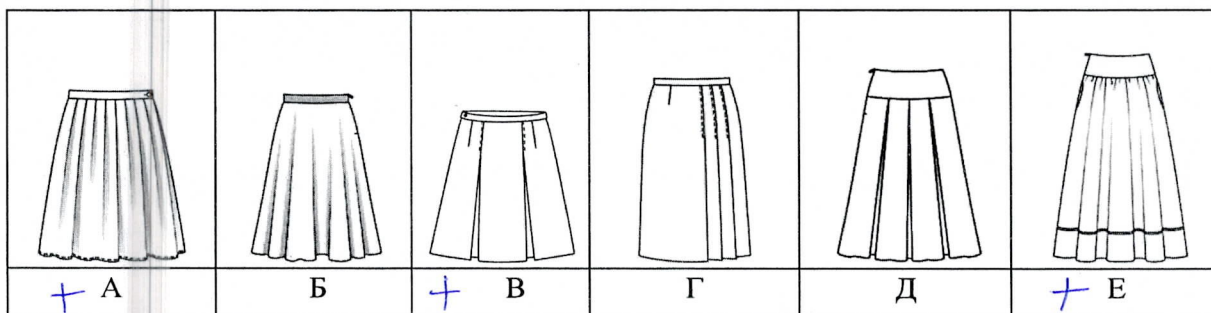

13. Для освещения помещений используют различные лампы. Какие бывают лампы:
(отметьте знаком + правильные ответы)

- а) Люминесцентная лампа; +
 б) Лампа остывания;
 в) Светодиодная лампа; +
 г) Лампа накаливания. +

14. Укажите этап постройки дома, когда рассчитываются основные система дома:
(отметьте знаком + правильный ответ)

- а) Работа над эскизом дома; +
 б) Разработка макета дома; +
 в) Выполнение расчетов конструктивных систем дома; +
 г) Выполнение основного строительства.

15. Термин «профессия» произошёл от латинского слова «professio», которое в свою очередь происходит от другого латинского слова «profiteor», которое дословно можно перевести, как:

(отметьте знаком + правильный ответ)

- а) Качество;
 б) Особенный;
 в) Работа;
 г) Объявляю своим делом. +

16. В рамках какой функции семья ведёт домашнее хозяйство, которое можно рассматривать как частное производство:

(отметьте знаком + правильный ответ)

- а) Коммуникативная;
 б) Экономическая;
 в) Стабилизирующая;
 г) Регулирующая. +

17. Что обозначает маркировка, изображенная на рисунке:

(отметьте знаком + правильный ответ)



- а) Упаковку товара необходимо обязательно выбрасывать в урну;
 б) Товар прошёл обязательную сертификацию и безопасен для использования;

- в) Товар изготовлен из нетоксичных материалов, и при его контакте с пищевыми продуктами не будет никакого вреда;
- г) Маркировка говорит о хрупкости товара.

18. Структура всех доходов и расходов семьи за какой-то определённый период времени – это:

(отметьте знаком + правильный ответ)

- а) Семейный уклад;
- б) Семейная экономика;
- в) Семейный труд;
- г) Семейный бюджет. +

19. Укажите единицу измерения силы тока:

(отметьте знаком + правильный ответ)

- а) Ом;
- б) Вт; +
- в) А; +
- г) В.

20. Основную часть электрической энергии люди получают преобразованием механической энергии при помощи специальных электромеханических машин. Как называются эти машины:

КАТРТЕОРЛЕЭРГЕОН - ЭЛЕКТРОГЕНЕРАТОР

21. Укажите верные варианты видов почвенной смеси:

(отметьте знаком + правильные ответы)

- а) Красивая;
- б) Увесистая; +
- в) Тяжелая; +
- г) Легкая.

22. Как соотносится количество жира и белка в мясе. Укажите, верны ли утверждения, представленные в таблице:

(впишите правильные ответы: да/нет)

Чем больше жира в мясе - тем меньше в нём белка	<u>нет</u>
Чем больше жира в мясе - тем больше в нём белка	<u>да</u>

23. Разница между суммой денег от продажи товаров и услуг и затратами на их производство – это:

(отметьте знаком + правильный ответ)

- а) Налог;
- б) Цена;
- в) Прибыль; +
- г) Бюджет.

24. Выработанные в процессе трудовой деятельности определённые качества внимания становятся затем чертами характера работника. Эти качества становятся профессионально важными. Какой профессиональной деятельности присуще сохранение напряжённого внимания:

(отметьте знаком + правильный ответ)







- а) Часовщик; +
- б) Шахтер;
- в) Художник;

г) Флорист.

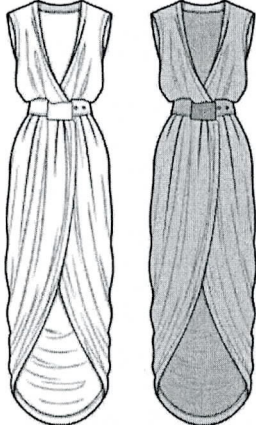
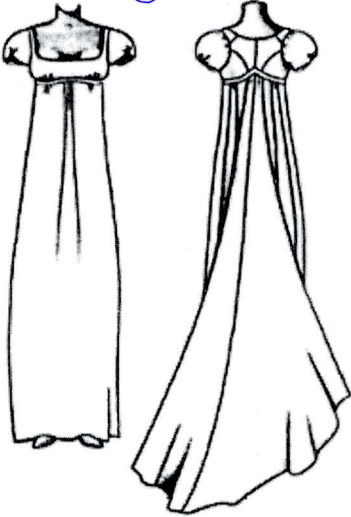
25. *Выполните творческое задание:*
(отметьте знаком + правильный ответ)

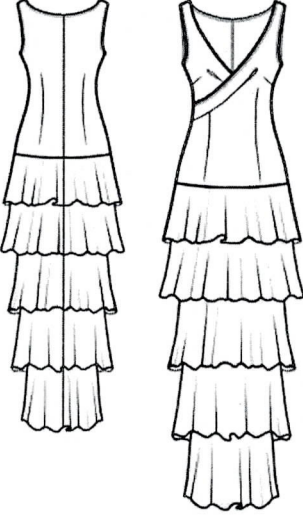
Вам предстоит подготовить карнавальный костюм для тематического вечера по роману Александра Сергеевича Пушкина «Евгений Онегин». Подберите соответствующий карнавальный костюм, обувь и аксессуары.

1. Подберите варианты платья, обуви и аксессуаров

<p>а)</p> 	<p>б)</p> 	
<p>в)</p> 	<p>г)</p> 	
<p>д)</p> 	<p>е)</p> 	<p>ж)</p> 

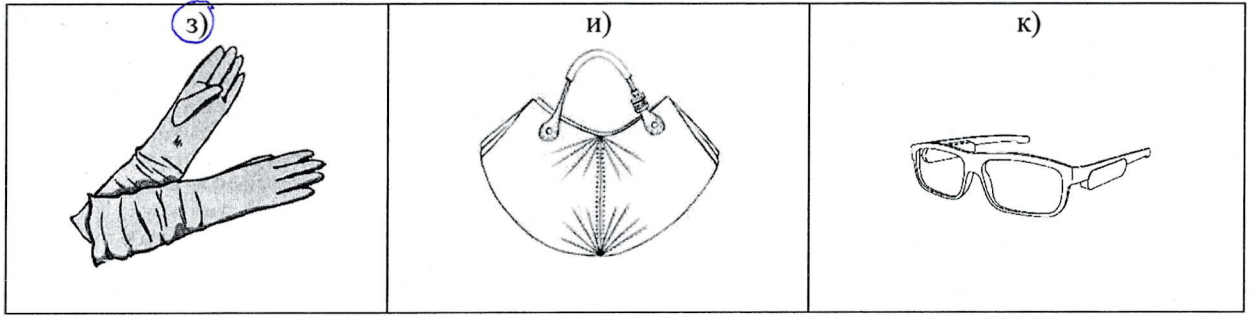

3